

BioCleaner BC-50

FRONT VIEW
(1:20)

Терен

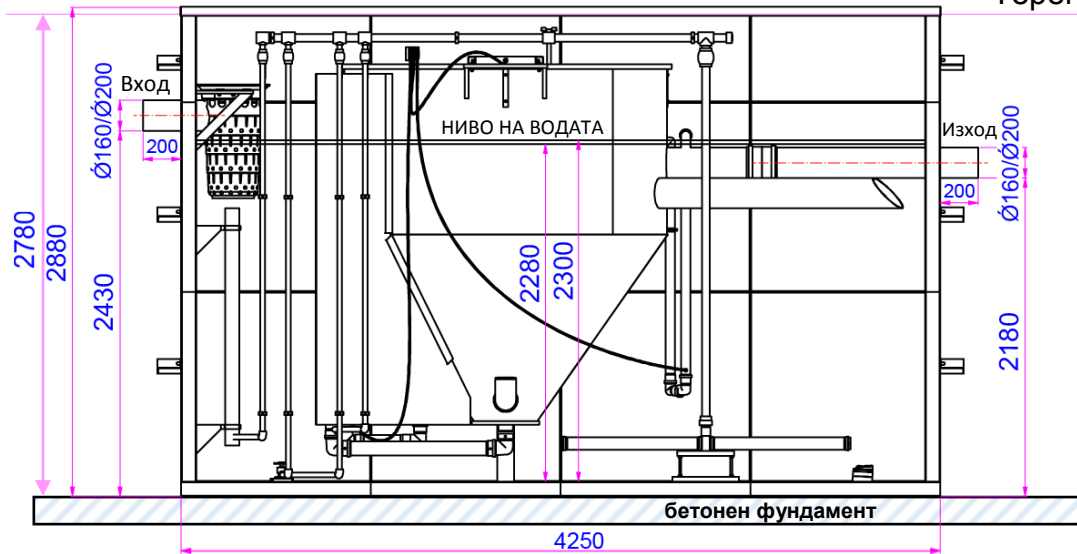

TOP VIEW (1:20)

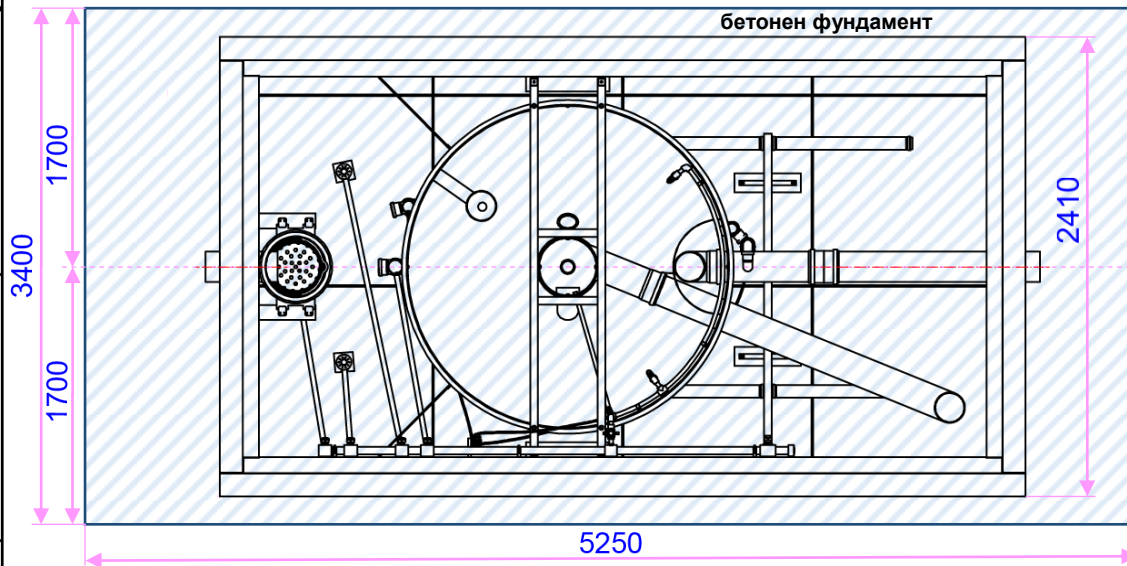

Предварителна монтажна схема на „BIO CLEANER” модел „BC-50”

3D VIEW
(1:20)

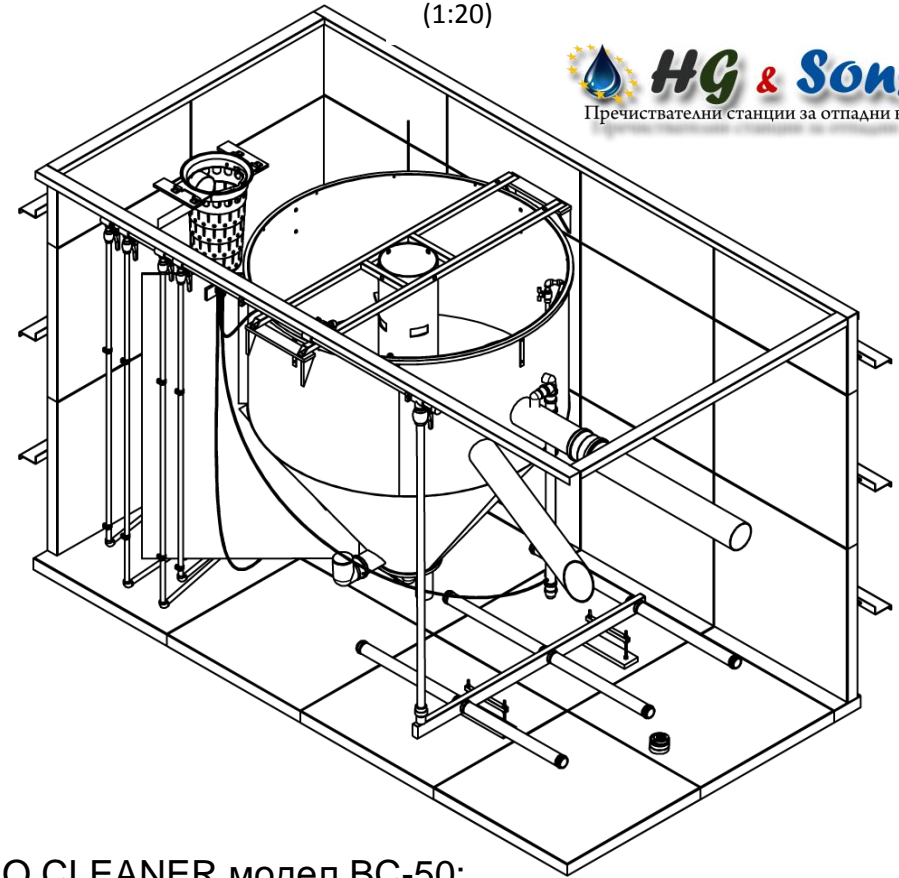

HG & Sons
Пречиствателни станции за отпадни води

BIO CLEANER модел BC-50:

Еквивалент жители = 85+

Количество отпадни води за 24 часа $Q = 11,25 \text{ m}^3$

Инсталирана мощност (W) - 950W

Обща маса (кг.) – 1800 кг.

Подвеждане на тръби:

1. Довеждането на тръбите ВХОД/ИЗХОД до площадката за монтаж да бъде според схемата.

Управляващ модул и компресор:

1. Мястото за монтажа на електрониката и компресора е на не повече от 8-10 м. от станцията

ID1	Die ISO:		tento výkres podléhá změnovému řízení.		
ID2			měřítko	zakázka odběratele	
ID3					
ID4	kreslil Novák Václav	BC-50	číslo výkresu		revize
ID5	schválil Ing. Kubálek		B1604020_TK040-1T-100-003		číslo